

# HONDA GXR120 KREU

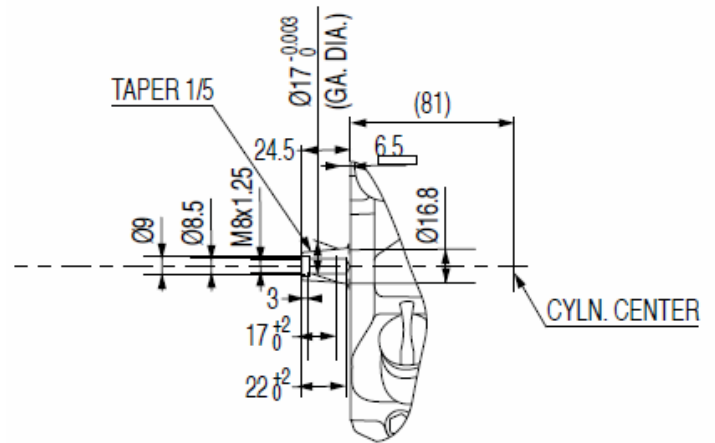

## Параметры выходного

VE-type



## Технические характеристики двигателя

Направление выходного вала	Горизонтально
Тип гильзы цилиндра	Чугунная гильза
Диаметр гильзы x ход поршня	60 x 43 мм
Рабочий объем	121 см <sup>3</sup>
Степень сжатия	8.5 : 1
Рабочие обороты двигателя	4100 +/-150
Полезная мощность	3.6 л.с. (2.7 кВт) / 3600 об/мин
Максимальный крутящий момент	7.5 Нм / 0.76 кгм / 2500 об/мин
Система зажигания	Транзисторная
Расход топлива	1.0 л/час - 3600 об/мин
Объем масла в двигателе	0.3 л
Размеры (ДхШхВ)	259 x 294 x 290 мм

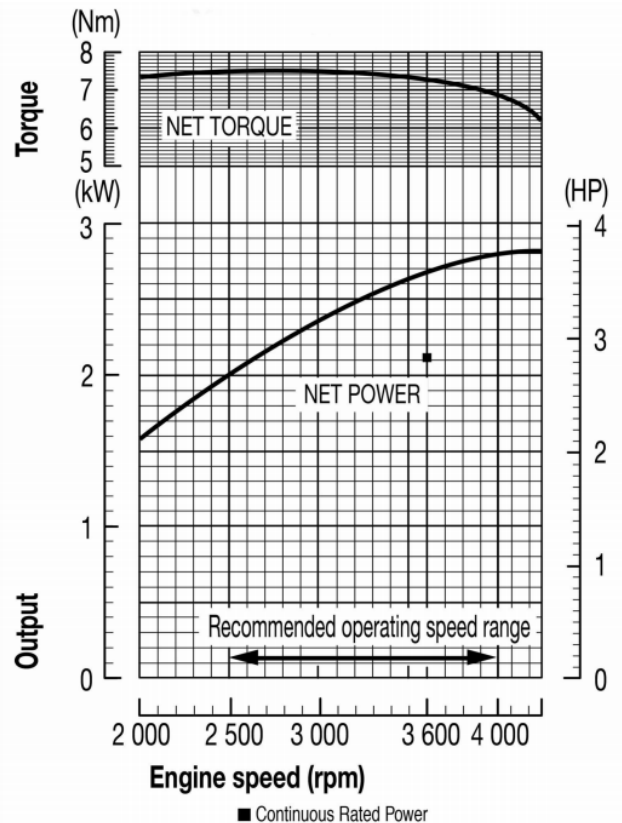

## Особенности комплектации

Редуктор	Нет
Диаметр выходного вала	17 мм конусный
Длина выходного вала	23.7 мм
Резьба выходного вала	Внутр. M8 x 1.25
Наличие болта коленвала	Нет
Размер шпонки	Нет
Наличие шпонки	Нет
Тип воздушного фильтра	Двойной
Управление воздушной заслонкой	Рычаг
Управление дросселем	Мягкий тросик
Тумблер выключения	Есть
Датчик уровня масла	Нет
Стартер	Ручной стартер
Панель управления	Нет
Зарядная катушка	Нет
Ламповая катушка	Нет
Глушитель	Rammer
Искрогаситель	Нет
Топливный бак	Нет
Топливный фильтр	Нет
Топливный насос	Нет
Кожух вентилятора	Стальной
Дефлектор	Нет
Набор инструментов	Нет
Цвет	Красный
Комплект поставки	Нет
Экологический стандарт	Евро 5
Количество в паллете, шт.	27
Количество в контейнере, шт.	540
Комментарий	Для OEM Ulderink/Uiibo

## Габаритные и посадочные размеры

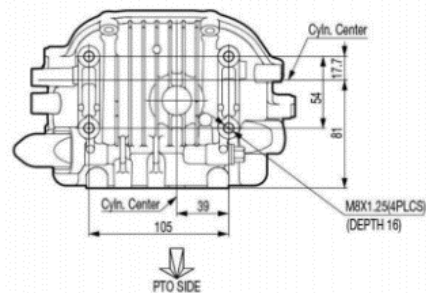
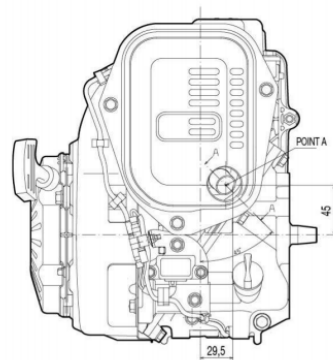
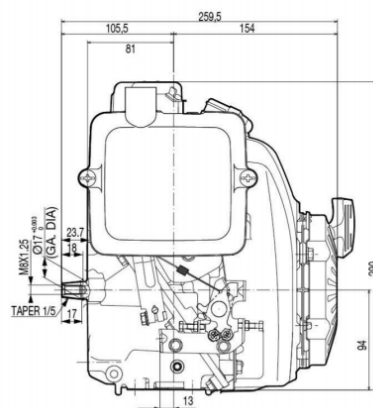
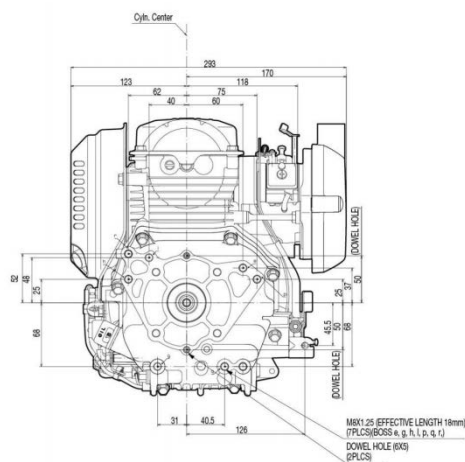

**Артикул: GXR120RTKREUOH**